

**ERS® 高级火花塞**  
**适用于所有 Jenbacher®**  
**3 系列和 4 系列**  
**燃气发动机**

18.022-01 / FT00170

18.050-01 / FT00201



**免维护，减少停机时间**

我们观察到在无需重新调整间隙的情况下，18.022-01 的使用寿命长达 6,000 小时，而 18.050-01 火花塞的使用寿命长达 8,000 小时。  
优化的陶瓷材料，提供更好的导热性和绝缘性。



**即插即用**

无需任何调整。  
无需更改正时和/或空燃比。



**额外优势**

改善了向气缸盖的热传导。  
18.050-01 采用更长的螺纹，覆盖了气缸盖的整个螺纹长度。

注：结果基于现场经验，使用寿命取决于运行条件和发动机版本。请务必清洁气缸盖螺纹。

(M18 螺纹清洁工具：零件号 11.662)

**Jenbacher® P3 和 P7 火花塞的完美替代品。**

- 专为 Jenbacher® 3 系列和 4 系列设计
- 与原厂 (OEM) 火花塞等效，无需更改任何发动机设置
- 不再需要重新调整间隙
- 优化的全新电极设计
- 由 ERS® 和 Hatraco® 共同开发和测试
- 在欧洲 (奥地利) 生产和组装

注：使用寿命取决于运行条件，包括但不限于燃料、空燃比 / 负载、点火系统和环境条件。



## 交叉参考（互换型号）火花塞

### 18.022-01

PowerUP:  
1104610 / 1102862

PowerUP Green:  
1111783

### 18.050-01

Jenbacher P3 系列:  
347257 / 401824 / 462203 / 639753 / 639754 / 1241161 / 1241162

Jenbacher P7 系列:  
341015 / 351000 / 382195 / 314322 / 1233804 / 1233808

Goetze:  
G-6001 / G-6002 / G-6003

注：18.022-01 是专为 PowerUp 气缸盖（4 气门）开发的。

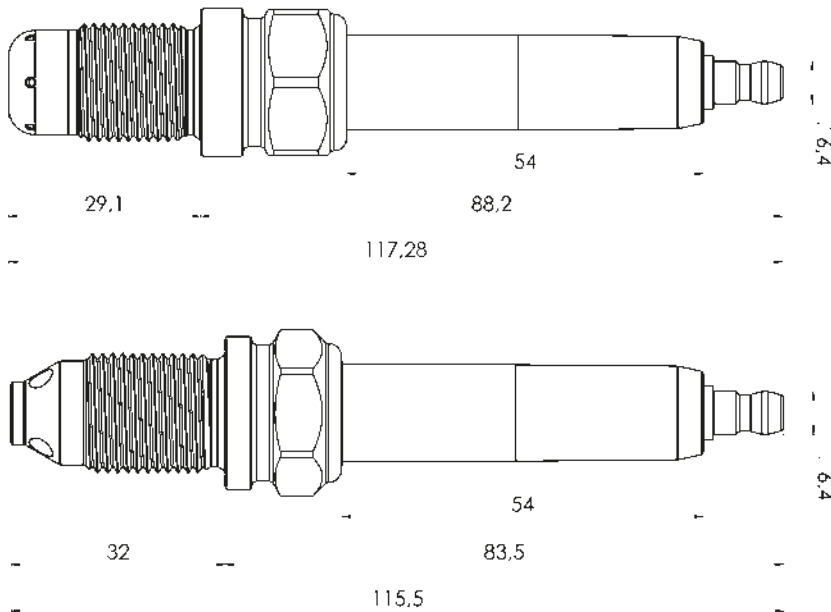

注：此信息仅供参考。不得从本出版物中衍生任何权利。

规格	18.022-01
螺纹	: M18x1.5 mm
螺纹长度	: 17.6 mm
六角尺寸	: 22.2 mm
中心 / 接地电极合金	: Iridium / Iridium (Ir/Ir)
拧紧力矩	: 55 ± 5 Nm

规格	18.050-01
螺纹	: M18x1.5 mm
螺纹长度	: 20.4 mm
六角尺寸	: 22.2 mm
中心 / 接地电极合金	: Iridium / Iridium (Ir/Ir)
拧紧力矩	: 55 ± 5 Nm

## 为什么选择 Hatraco?

40 多年来，Hatraco 一直是一家独立的贸易公司，专门从事工业往复式发动机（包括火花点火和柴油发动机）的点火、调速和控制产品。

凭借我们的：  
内部工程设计  
内部生产  
内部服务

我们保证您的项目在我们公司将得到最妥善的处理。  
我们解决您的问题并为您提供最佳解决方案。

## 尝试最佳解决方案!

请联系您当地的 Hatraco 代表以获取您可能需要的任何信息。

我们精心挑选的业务合作伙伴将以您的母语为您提供专业支持。  
请访问我们的网站 [www.hatraco.com](http://www.hatraco.com) 或发送邮件至 [sales@hatraco.com](mailto:sales@hatraco.com)

IT'S ALL AROUND  
ENGINES